



Mogorósbánya Község Polgármestere

2535 Mogorósbánya Szőlősor utca 1.

Tel.: 06 (33) 507-855

NYÍLT ÜLÉSEN tárgyalandó!
A határozati javaslat elfogadásához
egyszerű többség szükséges.

ELŐTERJESZTÉS

a Képviselő-testület 2026. március 25-i rendes ülésére

Tárgy: Döntés a Fő u. 57. sz. ingatlan előtti 565/30 hrsz. önkormányzati tulajdonú közúton történt ismeretlen út és pincebeszakadás helyreállítására érkezett ajánlatokról

Tisztelt Képviselő-testület!

Ismert 2025. július 13-án előre nem látható heves esőzés következtében Mogorósbánya Fő u. 57. szám előtt a 565/30 hrsz.-ú közúthoz tartozó útpadka több méter hosszan megsüllyedt és egy helyen a megálló személygépjármű alatt a föld - feltehetően használaton kívüli pince felett - beszakadt. A káresemény helyreállítására Mogorósbánya Község Önkormányzata (továbbiakban: Önkormányzat) a Képviselő-testület 2025. augusztus 25-i ülésén hozott döntése értelmében a "vis maior támogatás felhasználásának részletes szabályairól" szóló 9/2011.(II.15.) Korm. rendelet alapján vis maior támogatás címen a Közigazgatási és Területfejlesztési Minisztériumhoz támogatási igényt nyújtott be.

Közigazgatási és Területfejlesztési Minisztérium az Önkormányzat pályázatát a ÖGFVIS/360-1/2025-KTM iktatószámú, 2025. december 16. napján kelt miniszteri döntésnek megfelelően a felmerült költségek finanszírozására 90 %-os támogatottsággal **9.837.000.-Ft vissza nem térítendő támogatásban részesítette.**

A döntés indokolása szerint a Minisztérium Pince- és Partfalveszély-Elhárítási Szakértői Bizottság szakértői véleményében megállapította, hogy az érintett területen egy 80*30 cm felületű, 60-70 cm mély beszakadás látszik. A beszakadásban oldalirányú további rések láthatóak, amelyeket követni a részletes feltárás hiányában nem lehet. Valószínűsíthető, hogy egy, az '50-es években feltöltött pinceág szakadhatott fel. A szakadási kürtőben a feltöltés nyomai láthatóak, pince boltív nem volt kivehető. Csapadékos időben a károsodás fokozódhat, ami az úton való közlekedés, valamint a közművek biztonságát veszélyeztetheti, ezért a kárelhárítás indokolt. Az önkormányzat által megbízott Mevito Kft, mint szakértő műszaki szakvéleményében az üreg feltárását, cementhabarccsal történő tömedékelését, valamint az érintett padka helyreállítását javasolja. A pályázatban szereplő műszaki tartalom összhangban van a helyszíni szemlén megállapítottakkal, a helyreállítási költségek megfelelnek a Rendelet előírásainak. A döntésben előírták a helyreállítás során a helyszín és a feltárás mértékének hitelt érdemlő bizonyítására szolgáló, helyileg jól beazonosítható fényképfelvételek készítésének szükségességét, illetve a felhasznált anyag mennyiségéről dokumentáció készítését, melyek kerüljenek csatolásra a támogatási összeg lehívása során a szakértői vélemény alapján engedélyezett műszaki tartalmak igazolására.

A Mevito Kft által készített műszaki szakértői vélemény alapján figyelemmel a támogatói okiratban foglaltakra az Önkormányzat ilyen munkákban megfelelő tapasztalattal,

szakértelemmel rendelkező három gazdasági társaságtól - Geoszolg Kft, Habbeton Kft és a Geoteam Kutatási és Vállalkozási Kft - árajánlatokat kért be. Ezen felül a pályázati felhívás közzétételre került az önkormányzat hivatalos honlapján (www.mogyorosbanya.hu) is a minél szélesebb körű piaci verseny biztosítása érdekében.

Az ajánlattételi határidőre három ajánlat érkezett:

- **Geoszolg Kft** (székhelye: 2085 Pilisvörösvár Szent Imre u. 27.)
ajánlati ár: 7.952.000.-Ft +áfa bruttó 10.099.040.-Ft
- **Habbeton Kft** (székhelye: 3300 Eger Vasút u. 8.)
ajánlati ár: 9.378.700.-Ft +áfa bruttó 11.910.949.-Ft
- **Geoteam Kutatási és Vállalkozási Kft** (székhelye: 3300 Eger, Kertész u. 146.)
ajánlati ár: 8.797.600.-Ft +áfa bruttó 11.172.952.-Ft

Az eljáráson a legkedvezőbb ajánlatot az ajánlati ár, vállalt teljesítési határidő 2026. július 31. és a vállalt jótállás 60 hónap garancia alapján a Geoszolg Kft adta.

A kivitelezésre az összeg az önkormányzat 2026. évi költségvetéséről és a költségvetés végrehajtásáról szóló 2/2026. (II.12.) önkormányzati rendelet 7. melléklet 4. „Pincebeszakadást követő helyreállítás” soron rendelkezésre áll.

Kérem a Tisztelt Képviselő-testületet, hogy tárgyalja meg az előterjesztést és a Fő u. 57. ingatlan előtti 565/30 hrsz. önkormányzati tulajdonú közúton történt ismeretlen út és pincebeszakadás helyreállítására érkezett ajánlatokról döntést hozni szíveskedjen.

Határozati javaslat:

Mogyorósbánya Község Önkormányzata Képviselő-testületének/2026. (III. 25.) Ny.Kt. határozata

a Fő u. 57. sz. ingatlan előtti 565/30 hrsz. önkormányzati tulajdonú közúton történt ismeretlen út és pincebeszakadás helyreállítására érkezett ajánlatokról

- 1) Mogyorósbánya Község Önkormányzatának Képviselő-testülete úgy dönt, hogy a Fő u. 57. sz. ingatlan előtti 565/30 hrsz. önkormányzati tulajdonú közúton történt ismeretlen út és pincebeszakadás helyreállítására kiírt ajánlattételi eljárás során legkedvezőbb ajánlatot beadó Geoszolg Kft (2085 Pilisvörösvár Szent Imre u. 27.) - határozat mellékletét képező tartalmú - 7.952.000.-Ft +áfa bruttó 10.099.040.-Ft összegű ajánlatát elfogadja.
- 2) A Képviselő-testület az 1. pontban szereplő 7.952.000.-Ft +áfa bruttó 10.099.040.-Ft összeget az önkormányzat 2026. évi költségvetéséről és a költségvetés végrehajtásáról szóló 2/2026. (II.12.) önkormányzati rendelet 7. melléklet 4. „Pincebeszakadást követő helyreállítás” sora terhére biztosítja.
- 3) A képviselő-testület felhatalmazza a polgármestert, hogy a Geoszolg Kft-vel Mogyorósbánya Község Önkormányzata nevében a vállalkozási szerződést kösse meg.

Felelős: Havrancsik Tibor polgármester

Határidő: a szerződés aláírására 2026. április 15.

Mogyorósbánya, 2026. március 19.

Havrancsik Tibor
polgármester

Az előterjesztés (határozati javaslat) mellékletei:

- műszaki szakértői nyilatkozat
- árajánlatok
- támogatói okirat

Az előterjesztést készítette:

Dr. Szabó Attila jegyző

Törvényességi záradék:

Dr. Szabó Attila jegyző

Az előterjesztés megtárgyalásához a jogszabályi előírásokon túl, tanácskozási joggal nem kívánok senkit meghívni.



Mérnökiroda Kft.

Székhely: 2085 Pilisvörösvár, Harcsa köz 1.

E-mail: info@mevito.hu; Adószám: 11798253-2-13

Bankszámlaszám: 12020854-01508827-00100004

Msz: 51/2025

MŰSZAKI SZAKVÉLEMÉNY
és beavatkozási terv

MOGYORÓSBÁNYA

**Fő u. 57. sz. ingatlan előtti 565/30 hrsz. önkormányzati
tulajdonú közterületen történt ismeretlen pincebeszakadás
helyreállítása**

EBR42: 657 468

Pilisvörösvár, 2025. augusztus hó

MeViTo

Mérnökiroda Kft.

Székhely: 2085 Pilisvörösvár, Harcsa köz 1.

E-mail: info@mevito.hu; Adószám: 11798253-2-13

Bankszámlaszám: 12020854-01508827-00100004

MŰSZAKI SZAKVÉLEMÉNY **és beavatkozási terv**

MOGYORÓSBÁNYA

**Fő u. 57. sz. ingatlan előtti 565/30 hrsz. önkormányzati
tulajdonú közterületen történt ismeretlen pincebeszakadás
helyreállítása**

EBR42: 657 468

TARTALOMJEGYZÉK

- 1./ Bevezető, előzmények
- 2./ Helyszín és a károsodott építmény ismertetése, közművek
- 3./ A tervezett beavatkozás, helyreállítás ismertetése
- 4./ Tétel szakértői költségbecslés és mennyiségszámítás
- 5./ Szakértői nyilatkozat

Mellékletek:

Tétel szakértői költségbecslés és mennyiségszámítás

Fotódokumentáció

Rajzi mellékletek:

1. Átnézeti helyszínrajz
2. Kutatóakna biztosítása
3. Trapézácsolat kialakítása
4. Névjegyzéki igazolás

Pilisvörösvár, 2025. augusztus hó

Bevezető, előzmények

Mogyorósbánya Község Önkormányzatának megbízásából készítettük el jelen Műszaki szakvéleményt és beavatkozási tervet a 2025. július 13-án bekövetkezett VIS MAIOR jellegű pincebeszakadás veszély-elhárítási munkáira.

Mogyorósbánya község belterületén, a Fő utcában, az 57. sz. ingatlan előtti (565/30 hrsz.) önkormányzati tulajdonú közterületen történt ismeretlen pincebeszakadás történt. A beszakadás veszélyezteti a közlekedés- és vagyónbiztonságot, az arra járók testi épségét.

Az Önkormányzat a káresemények bekövetkezését 2025. július 17-én bejelentette, az illetékes hivatalok részéről a helyszíni ellenőrző szemlék megtörténtek, nyilatkozatukat, szakvéleményüket a kárra vonatkozóan írásban megadták (Katasztrófavédelem, Magyar Államkincstár, Magyar Közút 2025. augusztus 4.) A bizottság a vis maior kérelmet az alábbiak szerint támogatta:

Vis maior esemény leírása: Előre nem látható heves esőzés következtében Mogyorósbánya Fő u. 57. szám előtt a 565/30 hrsz.-ú közúthoz tartozó útpadka több méter hosszan megsüllyedt és egy helyen a megálló személygépjármű alatt a föld - feltehetően használaton kívüli pince felett - beszakadt. A beszakadás következtében keletkező üreg veszélyezteti a közelben húzódó gázvezetékhalózatot.

Indoklás: A vis maior esemény a bejelentést megelőző 7 napon belül 2025.07.13-án következett be. A bejelentésre 2025.07.17-én került sor. A károsodások leírása megfelel a bejelentésben foglaltaknak. Az esemény megfelel a vis maior támogatás felhasználásának részletes szabályairól szóló 9/2011. (II.15.) Korm. rendeletben foglaltaknak. A vis maior esemény rövid időszakon belül ismétlődő természeti vagy időjárási csapások következményeként alakult ki, mely nem volt előrelátható és emberi beavatkozással sem lehetett volna elhárítani. A helyreállítás vis maior alaptól támogatható.

A helyreállítás megvalósításával kapcsolatos egyéb megállapítások: A kár pontos mértékét és részletes költségeit a későbbiekben elkészítendő szakvélemény fogja tartalmazni. **A helyreállítási munkák előtt további feltárásra van szükség. Mivel a kialakult kár vélelmezhetően a helyszín alatt húzódó pince miatt alakult ki.**

Az Önkormányzat a károk helyreállítására „vis maior” támogatási kérelmet nyújt be, mert a szakszerű munkák elvégzéséhez szükséges jelentős többletköltségeket önerőből nem tudja biztosítani!

A szakadás környezetét le kellett zárni. A vészhelyzet mielőbbi megszüntetése szükséges!

2. A helyszín és a károsodott építmény ismertetése, közművek

A káreseménnyel érintett Fő u. a település központi részén található, alápincézett terület. Az utca aszfaltozott burkolatú, családi házas beépítettségű, az aszfaltburkolat 2010-ben készült. Az ismert pincéken kívül lehetnek még a területen ismeretlen, felhagyott pinceszakaszok, melyek a fötte fellazulásával a felszínig hatoló beomlásokat eredményezhetnek.

A beszakadt pince vélhetően a Fő u. 57. sz. ingatlanról indulhatott. A szakadási kürtő ~ 0,5-1,0 m² területű a burkolt csapadékvízjelvezető alá húzódik.

Az omlással érintett pince nem bejárható, benyúlik a közterületi út alá, veszélyezteti az útban húzódó közművek épségét, valamint az utcán folyó közlekedés biztonságát.

Az önkormányzat a beszakadás környékét elkerítette, a szakadásra figyelmeztető táblákat kihelyezte. Csapadékos időben az omlások folytatódhatnak, a nyílt üreg jelenleg is rendkívül balesetveszélyes! A szakszerű tömedékelés elvégzése sürgősen javasolt!

Kiépített közművek a káreseménnyel érintett helyszín közelében, karbantartás

Közművek

A beszakadás környezetében az alábbi közművek épültek ki az E-közmű nyilvántartása szerint:

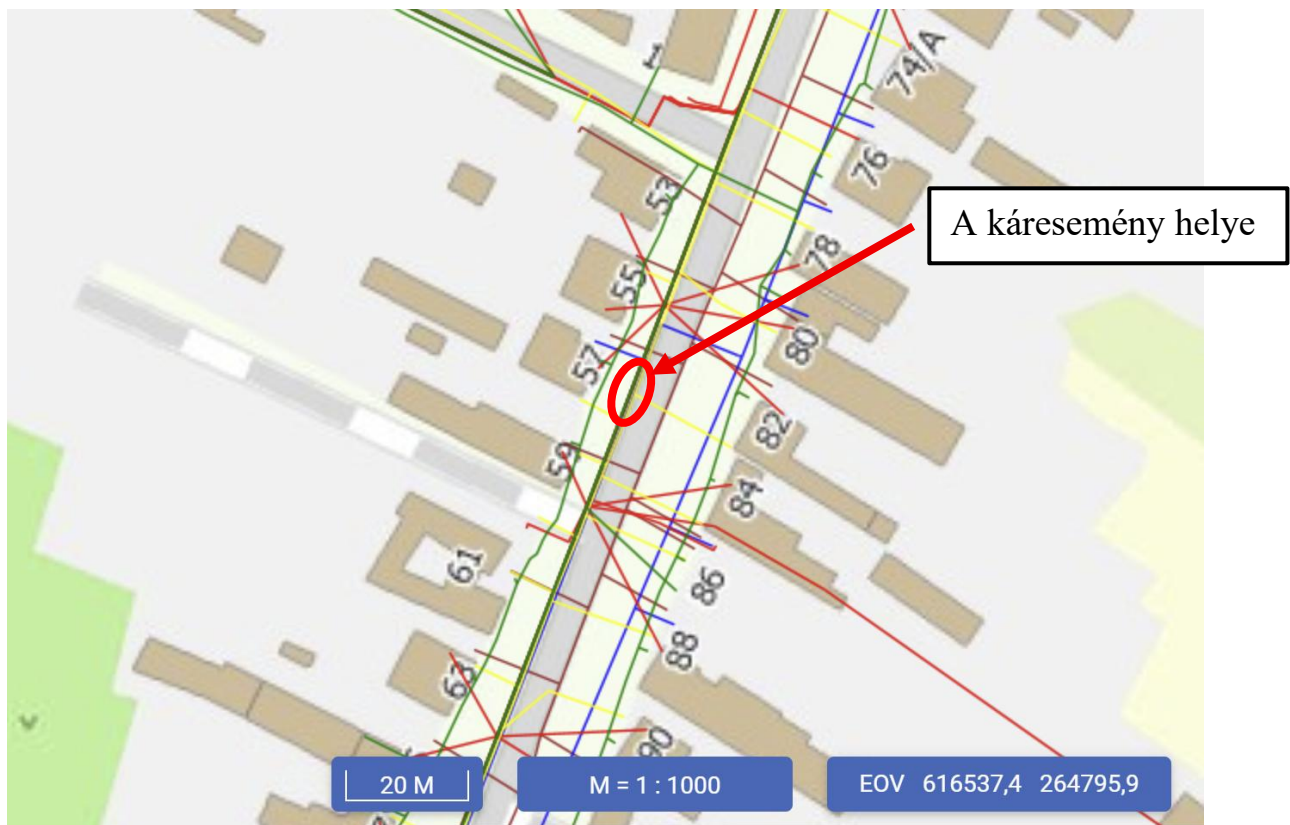

1. ábra - közműtérkép

Fő u 57 sz. ingatlan előtt 565/30 hrsz:

- Szennyvízvezeték – Északdunántúli Vízmű Zrt. kiépítés ideje: 2000-es években
- Ivóvízvezeték – Északdunántúli Vízmű Zrt. kiépítés ideje: 1970-es évek
- Elektromos légkabel KIF, közvilágítás - E.ON Észak-dunántúli Áramhálózati Zrt. kiépítés ideje: 1970-es évek
- Gázvezeték – elosztó vezeték - MVM Égáz-Dégáz Földgázhálózati Zrt. kiépítés ideje: 1990-ben
- Hírközlési földkabel– D-Infrastruktúra Távközlési Kft. kiépítés ideje: 2000

Karbantartás gyakorisága

Az utca karbantartásáról, a zöldterület rendszeres kaszálásáról az önkormányzat gondoskodik. A feledésbe merült ismeretlen pincével kapcsolatban nem történt beavatkozás.

Az alábbiakban a beszakadt pince tömedékelésére és az omlási zóna környezetének helyreállítására vonatkozóan adjuk meg szakvéleményünket és a beavatkozásra vonatkozó tervet, amelyet fényképekkel egészítettünk ki.

3. A tervezett beavatkozás, helyreállítás ismertetése

A településen keletkezett pincebeszakadások tömedékelését az önkormányzat – tekintettel a beszakadás veszélyességére – a lehető leghamarabb, a szakszerű kivitelezésben járatos szakcéggel elvégezteti. További esőzések az üregek kiterjedéséhez vezethetnek, veszélyeztetve a közlekedés és vagyonbiztonságot.

A 565/30 hrsz. közterületen lévő ismeretlen pincebeszakadást bányászati módszerrel fel kell tární, a vājvéget meg kell kutatni.

A tömedékelések során el kell végezni az omlások helyének kitakarítását keretácsolat biztosítás mellett, ~4,0 m mély akna lemélyítésével a pincetalpig.

A kutatóakna lemélyítése után a pincetereket a biztonságos munkavégzés feltételeinek megteremtése érdekében ki kell takarítani. A pincevágatot trapéz ácsolattal – bányászati módszerrel – kell biztosítani, becslésünk szerint 3 m hosszón. A közlekedési útvonalat akadálymentesíteni kell.

A feltárások után a pincetereket elő kell készíteni a tömedékelésre. Mivel a pince használaton kívüli, rossz állapotú, ezért az összeomlott vagy omlásveszélyes pincerészeket teljes egészében szakszerűen be kell tömedékelni. A hulladékot, szerves anyagokat – amennyiben található - el kell távolítani. A tömedékelendő pinceágakat légtelenítő furattal kell ellátni.

A feltáró aknák keretácsolatait a tömedékelés előtt vissza kell rabolni.

A pinceterek előkészítése után az üreget habbetonnal kell feltölteni a szelvény 80- 90%-áig. Ezután a technológiai szünet betartásával a maradék üreget ki kell injektálni H25 cementhabarccsal. A H25-ös záró injektálás készítése szivattyús anyag lejuttatással P-5-8 bar nyomással történik, amíg a habarcs az akna tetejétől ~25 cm - ig meg nem jelenik. A maradék részt helyi anyaggal lehet kitölteni.

Építéstechnológiai sorrend:

- az omlás helyén keretácsolat biztosítással feltáró akna hajtása, bányászati módszerrel
- feltáró vágat készítése trapéz ácsolattal
- béléscsövezett anyagleadó és légtelenítő furat készítése
- omladék eltergetése a pincetalpon
- ácsolat visszarablása
- kitermelt föld és törmelék elszállítása
- tömedékelés habbetonnal, utóinjektálás
- omlás tisztítása, feltöltése.

A tömedékelések során feltáratlan, karbantartás nélküli bejárható üregeket hátrahagyni nem szabad!

A mellékelt tételes tervezői költségbecslésben a pincetömedékelések vonatkozásában a várható mennyiségeket vettük figyelembe, a helyben jellemző pinceméretek alapján (űrszelvény: 4 m²; becsült hossz 10 fm). A helyreállítási munkák során az egyes munkafázisokról fényképeket kell készíteni, a felhasznált anyagok mennyiségét, a helyreállítás folyamatát hitelt érdemlően dokumentálni szükséges!

Útburkolat helyreállítás:

A pinceüreg tömedékelését követően, a beszakadás, ill. a beavatkozás helyén az útpadkát, 2x5 m területen helyre kell állítani. 20 cm vastagságban M45 zúzottkő szerkezettel tömörítve, majd 5 cm vtg. humuszterítés után fűmaggal be kell vetni.

4. Tételes szakértői költségbecslés és mennyiségszámítás

Szakértői költségbecslésünkben szereplő árakat az 1996. évi LXXXI. törvény a társasági adóról és az osztalékadóról, 18.§. (1) pontja szerinti szokásos piaci ár figyelembevételével határoztuk meg. A Tételes szakértői költségbecslés és mennyiségszámítás dokumentációnk mellékletét (1. sz. melléklet) képezi.

A költségbecslés összeállításánál és a mennyiségek meghatározásánál az üreg feltételezett méreteit vettük figyelembe.

Felhívjuk a figyelmet, hogy a 9/2011.(II.15.) korm. rendelet vonatkozó előírásainak értelmében a szakvéleményben meghatározott mennyiségekből elszámolni csak a veszélyelhárítási munka során dokumentált, ténylegesen elvégzett és beépített mennyiségeket lehet.

Tekintettel arra, hogy a szakértői költségbecslésben szereplő mennyiségek becsültek, előfordulhat, hogy a kivitelezés során valamelyik tétel ténylegesen elvégzett mennyisége több lesz, más tétel pedig kevesebb.

5. Tervezői, szakértői nyilatkozat

Alulírott kijelentem, hogy a MOGYORÓSBÁNYA, Fő u. 57. sz. ingatlan előtti 565/30 hrsz. önkormányzati tulajdonú közterületen történt ismeretlen üregbeszakadás VIS MAIOR jellegű természetű tényezőkre vezethető vissza: az esőzések hatására a felhagyott pincék feletti fedőrétegek átáztak és elveszítették állékonyságukat, felszínig hatoló beszakadás keletkezett. A beszakadás veszélyezteti a közlekedést, az élet- és vagyónbiztonságot, valamint a közművek biztonságát. A fenti okok miatt a pincét a bányászati feltárást követően tömedékelni kell. Ezt követően kerülhet sor az eredeti terep, útpadka helyreállítására.

Jelen műszaki szakvélemény az üregbeszakadás miatt kialakult veszélyhelyzet elhárítására vonatkozik, fejlesztést, beruházást nem tartalmaz. Kizárólag az élet- és vagyónbiztonságot garantáló beavatkozások szerepelnek a szakvéleményben és a költségbecslésben.

Aláírással igazolom, hogy műszaki szakértőként a megrendelő önkormányzattól, a helyreállítás kivitelezőjétől egyaránt független vagyok.

A tervezett építési tevékenység helyszíne, megnevezése:

MOGYORÓSBÁNYA, Fő u. 57. sz. ingatlan előtti 565/30 hrsz. önkormányzati tulajdonú közterületen történt ismeretlen pincebeszakadás helyreállítása.

A szakszerű és az érvényben lévő műszaki előírásokban (EUROCODE, MSZ) rögzített veszélyelhárítási munkák elvégzéséhez szükséges jelentős többlet költségeket az Önkormányzat önerőből nem tudja biztosítani.

Építető: Mogorósbánya Község Önkormányzata
2535 Mogorósbánya, Szőlősor u. 1.

Műszaki szakértő: MeViTo Mérnökiroda Kft.
2085 Pilisvörösvár, Harcsa köz 1.
Csanádi Istvánné
SZÉS1, T, KÉ-K; 13-4881

MeViTo
MeViTo Mérnökiroda Kft.
2085 Pilisvörösvár, Harcsa köz 1.
Adószám: 11798253-2-13

Pilisvörösvár, 2025. augusztus 14.



.....
Csanádi Istvánné
okl. építőmérnök
SZÉS1, T, KÉ-K
MMK 13-4881

TÉTELES SZAKÉRTŐI KÖLTSÉGBECSLÉS ÉS MENNYISÉGSZÁMÍTÁS

MOGYORÓSBÁNYA

**Fő u. 57. sz. ingatlan előtti 565/30 hrsz. önkormányzati tulajdonú közterületen történt ismeretlen pincebeszakadás helyreállítása
EBR42: 657 468**

PINCEVESZÉLY ELHÁRÍTÁS

Sorszám	Tétel/munkanem megnevezése	Mennyiség	Mérték egység	Egységár (Anyag)	Egységár (munkadíj)	Nettó költség (anyag)	Nettó költség (munkadíj)	MENNYISÉGSZÁMÍTÁS
1	Terület lezárása	10	m	10 000	10 000	100 000	100 000	2*5m
2	Mobil illemhely kihelyezése	1	hó	0	38 000	0	38 000	1 hó
3	Szakfelügyelet a közműszolgáltatóktól	5	alk	0	50 000	0	250 000	5 * 1 alk
4	Felvonulás, Ideiglenes energia-, vízellátás; munkagépek helyszínre szállítása	1	0	0	200 000	0	200 000	1 ktg
5	Légtelenítő fúrások mélyítése Ø 110 mm méretben	8	fm	5 000	15 000	40 000	120 000	2db * 4fm = 8fm
6	Aknahajtás keretácsolattal, ácsolatok visszaráblásával	4	fm	150 000	200 000	600 000	800 000	1db * 4fm = 4fm
7	Feltáró vágat készítése trapézácsolattal (előirányzat)	3	fm	150 000	200 000	450 000	600 000	1db * 3fm = 3fm
8	Átboltozódott laza omladék eltávolítása gépi erővel, járműre rakással	16	m3	0	10 000	0	160 000	2m * 2m * 4,0fm = 16 m3
9	Közművezeték védőcsőbe helyezése (előirányzat)	2	m	10 000	20 000	20 000	40 000	1 vezeték * 2fm = 2 fm
10	Injektáló csővezeték kiépítése	1	ktg	50 000	50 000	50 000	50 000	1ktg
11	Habbeton tömedékelés készítése szivattyús anyaglejtutással (előirányzat)	56	m ³	35 000	22 500	1 960 000	1 260 000	(4m2 * 10 fm) =40 m3 + (2,0m*2,0m*4m)=16m3
12	H-25 záróinjektálás készítése szivattyús anyaglejtutással (előirányzat)	5	m ³	100 000	60 000	500 000	300 000	Tömedékelés * 10% = 56 * 0,1 = ~5 m3
13	Akna- és vágathajtásból kitermelt föld elszállítása depóniára (fellazult állapot)	24	lm ³	0	9 000	0	216 000	16 m3 * 1,5 lazulás = 24 lazam3
14	Műszaki szakvélemény és beavatkozási terv	1	ktg	0	280 000	0	280 000	1 költség
15	Műszaki ellenőri díj	1	ktg	0	400 000	0	400 000	1 költség
Pinceveszély elhárítás összesen nettó:						3 720 000	4 814 000	
							8 534 000	
ÁFA27%:							2 304 180	
Pinceveszély elhárítás összesen bruttó:							10 838 180	

ÚTKÁROK HELYREÁLLÍTÁSA								
Sorszám	Tétel/munkanem megnevezése	Mennyiség	Mérték egység	Egységár (Anyag)	Egységár (munkadíj)	Nettó költség (anyag)	Nettó költség (munkadíj)	MENNYISÉGSZÁMÍTÁS
1	Útpadka helyreállítása zúzottkő terítéssel, tömörítéssel, 20 cm vastagságban, M45 mechanikai stabilizációval	2	m3	14 500	9 500	29 000	19 000	5m * 2,0m * 0,2 = 2m3
2	Humuszterítés 5 cm vastagságban, füvesítéssel	10	m2	1 500	1 000	15 000	10 000	5m*2,0m
Útkárok helyreállítása összesen nettó:						44 000	29 000	
						73 000		
ÁFA27%:						19 710		
Útkárok helyreállítása összesen bruttó:						92 710		

PROJEKT Mindösszesen nettó:	8 607 000
ÁFA27%:	2 323 890
PROJEKT Mindösszesen bruttó:	10 930 890

MeViTo
 Mevito Mérnökiroda Kft.
 2085 Pilisvörösvár, Harcsa köz 1.
 Adószám: 11798253-2-13

Csanádi Istvánné

.....
 Csanádi Istvánné
 okl. építőmérnök
 SZÉ51, T, KÉ-K
 MMK 13-4881

Pilisvörösvár, 2025. augusztus 14.

FOTÓDOKUMENTÁCIÓ

MOGYORÓSBÁNYA, Fő u. 57. sz. ingatlan előtti 565/30 hrsz. önkormányzati tulajdonú közterületen történt ismeretlen pincebeszakadás helyreállítása EBR42: 657 468



1. kép



2. kép

FOTÓDOKUMENTÁCIÓ

MOGYORÓSBÁNYA, Fő u. 57. sz. ingatlan előtti 565/30 hrsz. önkormányzati tulajdonú közterületen történt ismeretlen pincebeszakadás helyreállítása EBR42: 657 468



3. kép

FOTÓDOKUMENTÁCIÓ

MOGYORÓSBÁNYA, Fő u. 57. sz. ingatlan előtti 565/30 hrsz. önkormányzati tulajdonú közterületen történt ismeretlen pincebeszakadás helyreállítása EBR42: 657 468



4. kép

FOTÓDOKUMENTÁCIÓ

MOGYORÓSBÁNYA, Fő u. 57. sz. ingatlan előtti 565/30 hrsz. önkormányzati tulajdonú közterületen történt ismeretlen pincebeszakadás helyreállítása EBR42: 657 468



5. kép

FOTÓDOKUMENTÁCIÓ

MOGYORÓSBÁNYA, Fő u. 57. sz. ingatlan előtti 565/30 hrsz. önkormányzati tulajdonú közterületen történt ismeretlen pincebeszakadás helyreállítása EBR42: 657 468



6. kép



7. kép

ÁTNÉZETI HELYSZÍNRAJZ

MOGYORÓSBÁNYA, Fő u. 57. sz. ingatlan előtti 565/30 hrsz. önkormányzati tulajdonú közterületen történt ismeretlen pincebeszakadás helyreállítása EBR42: 657 468

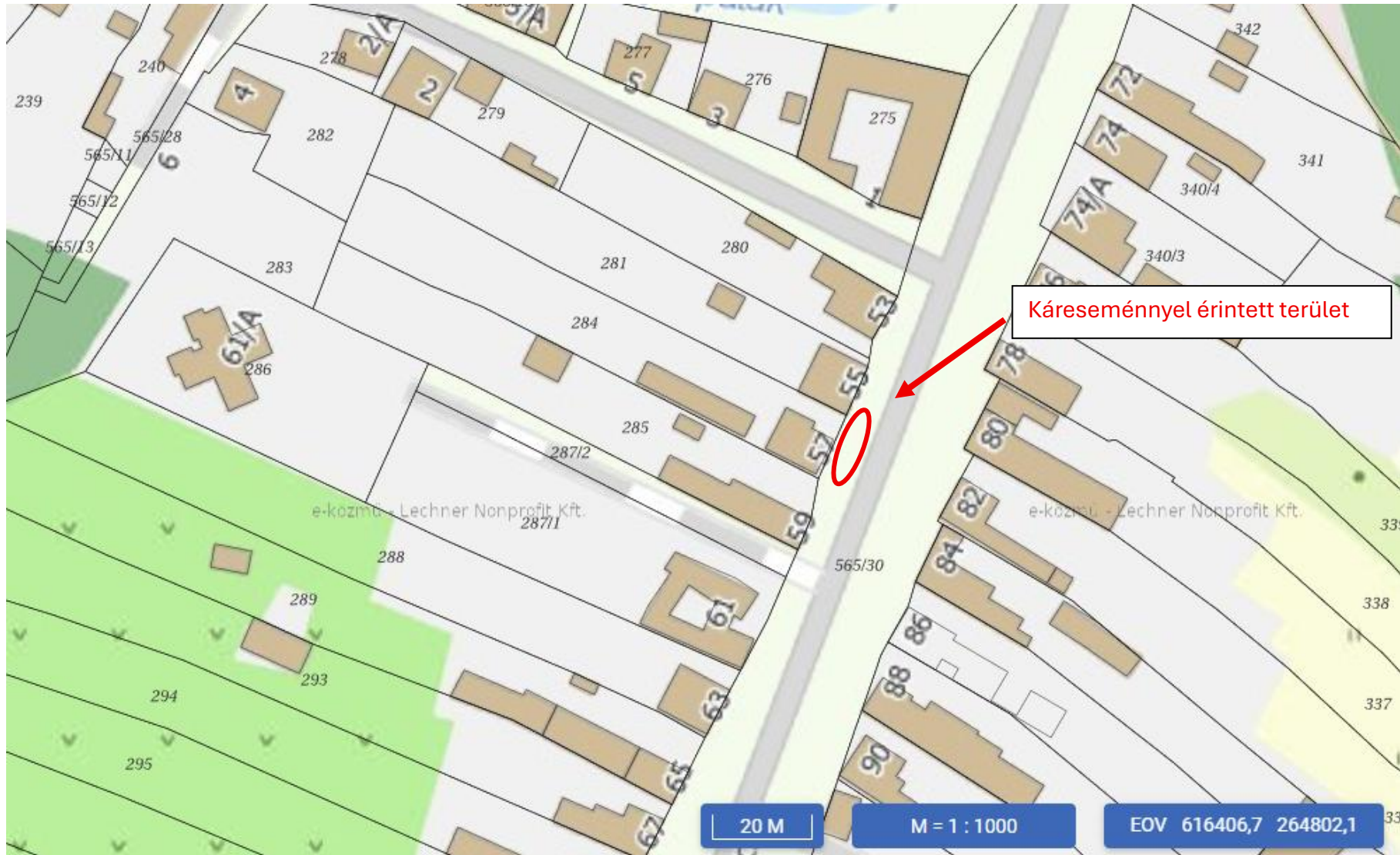

Egyosztályos akna (soros keretézéssel)

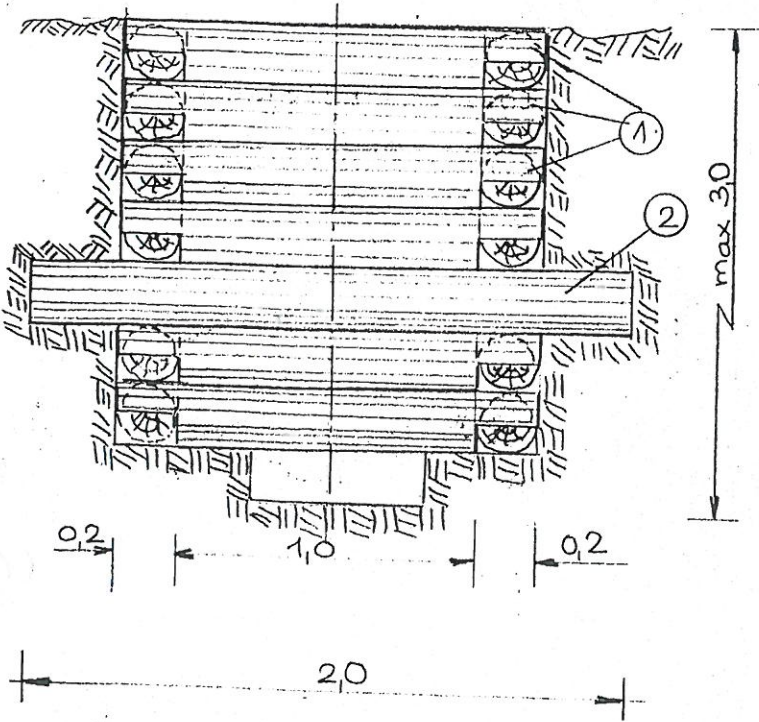

F/7 Kutatbakna

(feszkes keretézéssel, béleléssel)

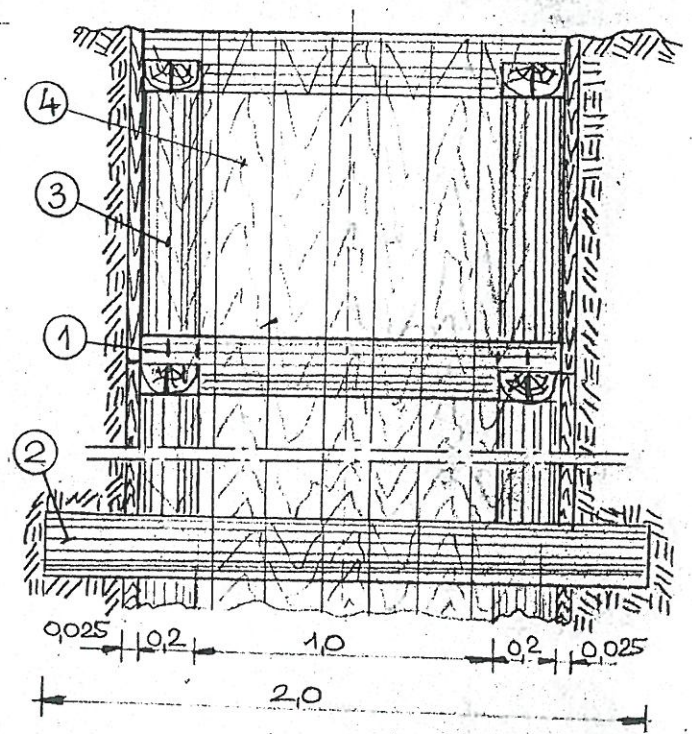

Kétosztályos akna (soros keretézéssel)

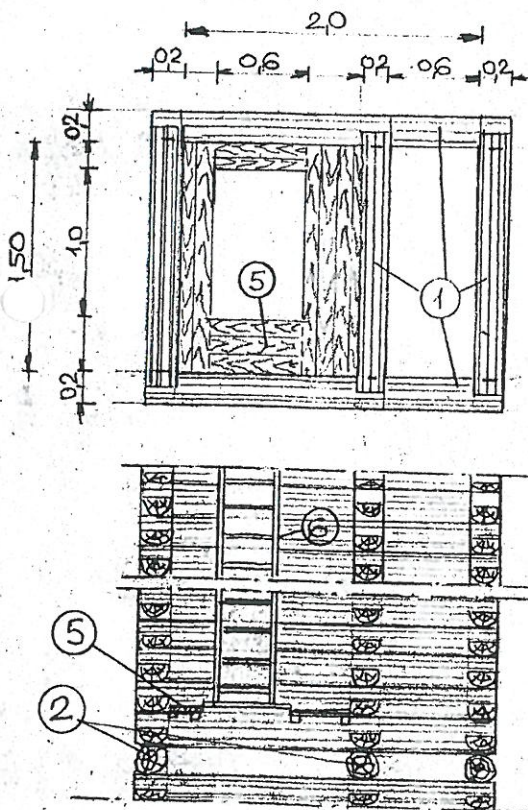

(feszkes keretézéssel, béleléssel)

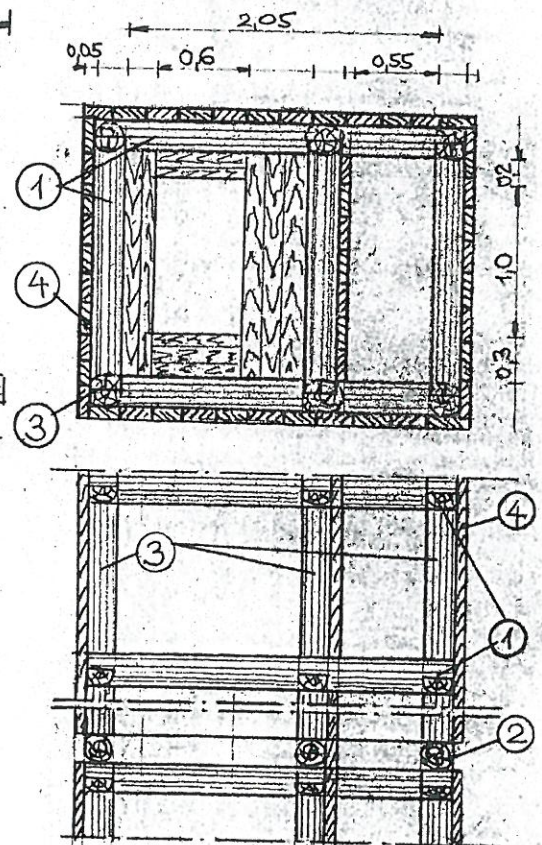
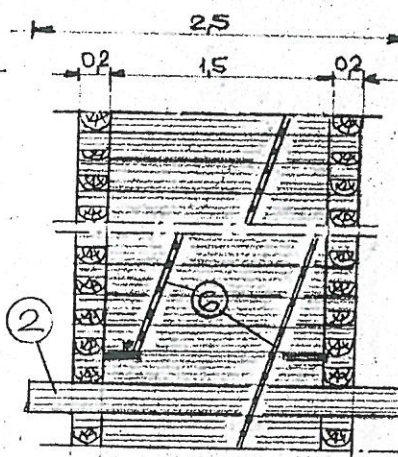

Szám	Megnev. - db/egys.	Szám	Megnev. - db/egys.
1.	Fogazott keretácsolat 4 v. 5	4.	Bélelés 35 - 45 db/m
2.	Tartógerenda 2 v. 3	5.	Nyugpadbeát [50mm] 1,3 m ² /db
3.	Feszke 4 v. 6	6.	Létra (szél: 40cm, hossz 4m)

F/1. Trapézacsolat

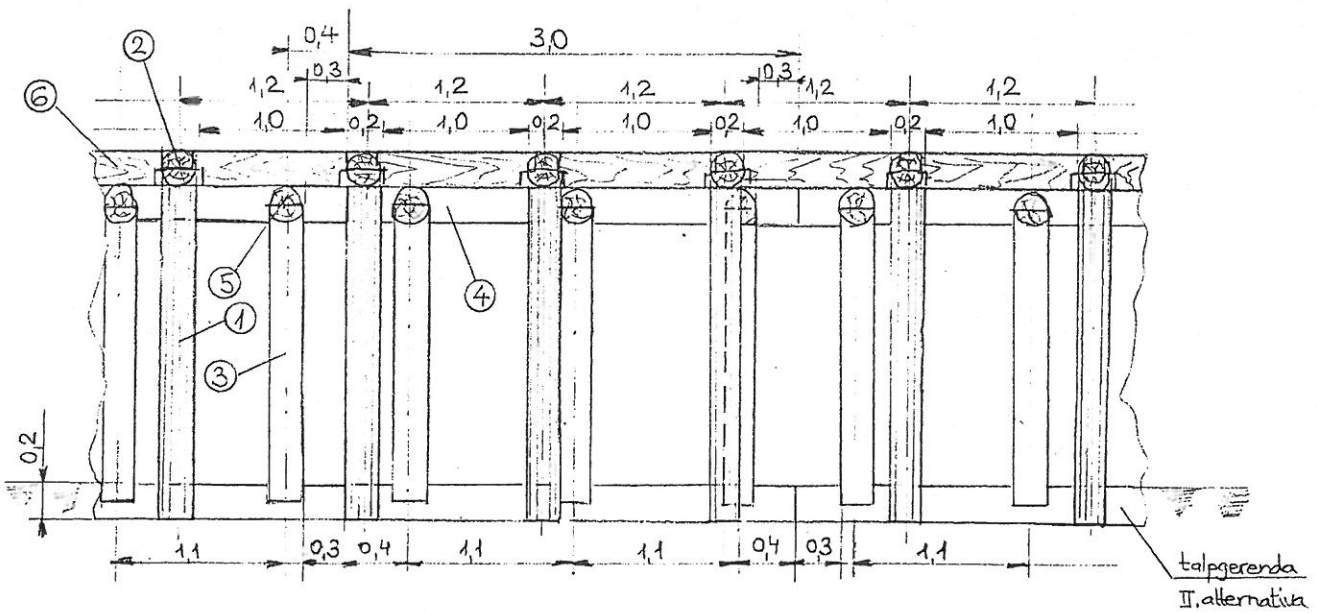
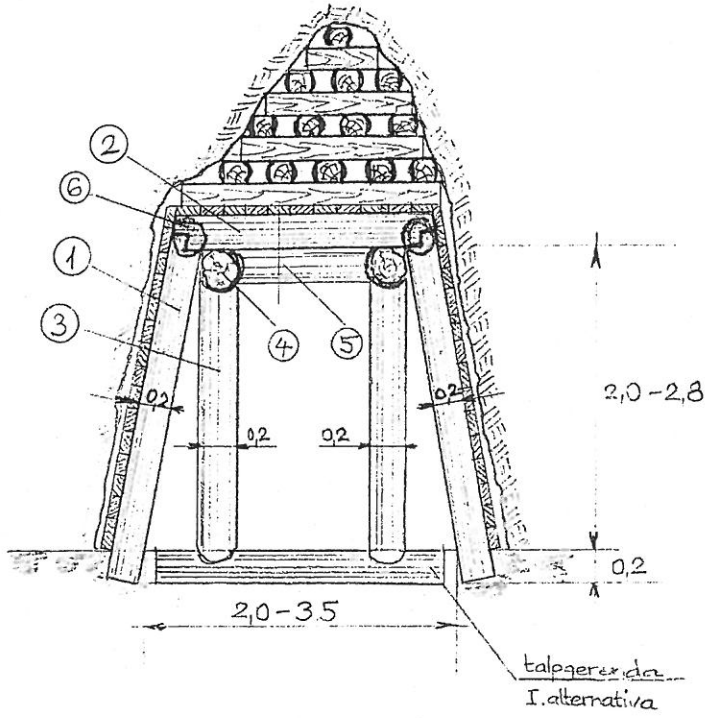

	1.	2.	3.	4.
Oldaltám [m]	1,8	2,0	2,2	2,5
Süvegfa [m]	1,5	1,8	2,0	2,2
Feszke [m]	1,05	1,05	1,05	1,05
Szél deszka (1,2x0,15x0,025) [db]	30	36	40	45



Budapesti és Pest Megyei Mérnöki Kamara

Telefon: (1) 455-88-60

Cím: Budapest XI. kerület 1117 Kaposvár utca 5-7.

Honlap: <http://www.bpmk.hu>

Ügyszám: 01-50/2021

Kelt: 2021. március 10.

Ügyintéző neve: Tréfa Judit

Tárgy: Továbbképzési kötelezettség teljesítésének igazolása

HATÓSÁGI BIZONYÍTVÁNY

Igazolom, hogy

Név: **Csanádi Istvánné**

Lakcím: **2085 Pilisvörösvár Fürj utca 4.**

Kamarai nyilvántartási szám: **13-4881**

Végzettségek:

okl. építőmérnök (száma: 213/1972, kelte: 1972/06/28)

az építésügyi és az építésüggyel összefüggő szakmagyakorlási tevékenységekről szóló 266/2013. (VII. 11.) Korm. rendelet szerinti továbbképzési kötelezettségének eleget tett.

A továbbképzési kötelezettség teljesítése alapján a **2026.03.10-ig tartó továbbképzési időszakban** a kérelmezőnek a névjegyzékben a következő jogosultsága szerepel:

HT - Hídszerkezeti tervezés

T - Tartószerkezeti tervezés

SZÉSI - Tartószerkezeti szakértés

KÉ-VA - Vasúti építmények tervezése

KÉ-K - Közúti építmények tervezése

KÉ-L - Légiközlekedési építmények tervezése

KÉ-HA - Hajózási építmények tervezése

GT - Geotechnikai tervezés

Jelen hatósági bizonyítványt *az építésügyi és építésüggyel összefüggő szakmagyakorlási tevékenységekről szóló 266/2013. (VII. 11.) Korm. rendelet 32. §-a és az általános közigazgatási rendtartásról szóló 2016. évi CL. törvény 95. § (1) bekezdése alapján*, a Budapesti és Pest Megyei Mérnöki Kamara által vezetett mérnök kamarai névjegyzéki nyilvántartásban rendelkezésre álló adatokból, valamint a jogosult kérelmére az általa benyújtott továbbképzési igazolások alapján adtam ki.



.....
Dr. Ronkay Ferenc
titkár

Kapják:

1. Csanádi Istvánné
2. Irattár



Mogyorósbánya Község Önkormányzata
2535 Mogyorósbánya, Szőlősor u. 1.
Adószám: 15387374-2-11
jegyzo@nyergesujfalu.hu
Havrancsik Tibor polgármester

Tárgy: Ajánlattétel - Mogyorósbánya Fő u. 57. szám előtti (565/30 hrsz) pince és útbeszakadás helyreállítása. EBR42: 657 468

Tisztelt Havrancsik Tibor polgármester Úr!

Köszönjük megtisztelő megkeresésüket tárgyi ajánlatkérés kapcsán. Ezúton küldöm Önnek a társaságunk által összeállított ajánlati dokumentációt további szíves felhasználásra.

A vállalt teljesítési határidő: 2026. július 31.

A pince tömedékelés minőségére 60 hónap garanciát vállalunk a műszaki átadás-átvétel napjától számítva.

Ajánlatunkat az ajánlattételi határidő lejártától számítva 60 napig terjedő időszakra tartjuk érvényben.

A költségvetés összetétele:

Pinceveszély elhárítás

Tétel szám	Tétel/munkanem megnevezése	Mennyiség és mértékegység	Egységár (Anyag)	Egységár (munkadíj)	Nettó költség (anyag)	Nettó költség (munkadíj)
1	Terület lezárása	10 m	4 000	3 500	40 000	35 000
2	Mobil illemhely kihelyezése	1 hó	0	40 000	0	40 000
3	Szafelügyelet a közműszolgáltatóktól	5 alk	0	70 000	0	350 000
4	Felvonulás, Ideiglenes energia-, vízellátás; munkagépek helyszínre szállítása	1 ktg	0	225 000	0	225 000
5	Légtelenítő fúrások mélyítése Ø 110 mm méretben	8 fm	3 500	12 500	28 000	100 000
6	Aknahajtás keretácsolattal, ácsolatok visszaráblásával	4 fm	110 000	150 000	440 000	600 000
7	Feltáró vágat készítése trapézácsolattal (előírányzat)	3 fm	115 000	180 000	345 000	540 000
8	Átboltozódott laza omladék eltávolítása gépi erővel, járműre rakással	16 m ³	0	12 000	0	192 000
9	Közművezeték védőcsőbe helyezése (előírányzat)	2 m	15 000	15 000	30 000	30 000
10	Injektáló csővezeték kiépítése	1 ktg	75 000	100 000	75 000	100 000
11	Habbeton tömedékelés készítése szivattyús anyaglejtattással (előírányzat)	56 m ³	40 000	28 000	2 240 000	1 568 000
12	H-25 záróinjektálás készítése szivattyús anyaglejtattással (előírányzat)	5 m ³	75 000	45 000	375 000	225 000
13	Akna- és vágathajtásból kitermelt föld elszállítása depóniára (fellazult állapot)	24 lm ³	0	12 000	0	288 000
Pinceveszély elhárítás összesen nettó:					3 573 000	4 293 000
					7 866 000,- Ft	
ÁFA (27%):					2 123 820,- Ft	
Pinceveszély elhárítás összesen bruttó:					9 989 820,- Ft	

Útkárok helyreállítása

Tétel szám	Tétel/munkanem megnevezése	Mennyiség és mértékegység	Egységár (Anyag)	Egységár (munkadíj)	Nettó költség (anyag)	Nettó költség (munkadíj)
1	Útpadka helyreállítása zúzottkő terítéssel, tömörítéssel, 20 cm vastagságban, M45 mechanikai stabilizációval	2 m ³	15 000	9 000	30 000	18 000
2	Humuszterítés 5 cm vastagságban, füvesítéssel	10 m ²	2 000	1 800	20 000	18 000
Útkárok helyreállítása összesen nettó:					50 000	36 000
					86 000,- Ft	
ÁFA (27%):					23 220,- Ft	
Útkárok helyreállítása összesen bruttó:					109 220,- Ft	
Mindösszesen nettó:					7 952 000,- Ft	
ÁFA (27%):					2 147 040,- Ft	
Mindösszesen bruttó:					10 099 040,- Ft	

GEOSZOLG
Üdvözlettel
2085 Pilisvörösvár, Szent Imre u. 27.
Adószám: 10902563-2-13
Szóke András
ügyvezető

Pilisvörösvár, 2026. március 9. - hétfő

Cím: 2085 Pilisvörösvár

E-mail: geoszolg@geoszolg.hu

Szent Imre utca 27.

Tel.: +36 (26) 330 823



KÖLTSÉGVETÉSI KIÍRÁS

MOGYORÓSBÁNYA

Fő u. 57. sz. ingatlan előtti 565/30 hrsz. önkormányzati tulajdonú közterületen történt ismeretlen pincebeszakadás helyreállítása

EBR42: 657 468

PINCEVESZÉLY ELHÁRÍTÁS

Sorszám	Tétel/munkanem megnevezése	Mennyiség	Mérték egység	Egységár (Anyag)	Egységár (munkadíj)	Nettó költség (anyag)	Nettó költség (munkadíj)
1	Terület lezárása	10	m	6 000	5 000	60 000	50 000
2	Mobil illemhely kihelyezése	1	hó	0	45 000	0	45 000
3	Szakfelügyelet a közműszolgáltatóktól	5	alk	0	100 000	0	500 000
4	Felvonulás, Ideiglenes energia-, vízellátás; munkagépek helyszínre szállítása	1	0	0	160 000	0	160 000
5	Légtelenítő fúrások mélyítése Ø 110 mm méretben	8	fm	6 000	20 100	48 000	160 800
6	Aknahajtás keretácsolattal, ácsolatok visszarablásával	4	fm	190 000	220 000	760 000	880 000
7	Feltáró vágat készítése trapézácsolattal (előirányzat)	3	fm	160 000	200 000	480 000	600 000
8	Átboltozódott laza omladék eltávolítása gépi erővel, járműre rakással	16	m ³	0	12 000	0	192 000
9	Közművezeték védőcsőbe helyezése (előirányzat)	2	m	12 000	18 400	24 000	36 800
10	Injektáló csővezeték kiépítése	1	ktg	60 500	85 000	60 500	85 000
11	Habbeton tömedékelés készítése szivattyús anyaglejuttatással (előirányzat)	56	m ³	43 000	20 000	2 408 000	1 120 000
12	H-25 záróinjektálás készítése szivattyús anyaglejuttatással (előirányzat)	5	m ³	95 000	50 000	475 000	250 000
13	Akna- és vágathajtásból kitermelt föld elszállítása depóniára (fellazult állapot)	24	lm ³	0	13 000	0	312 000
Pinceveszély elhárítás összesen nettó:						4 315 500	4 391 600
						8 707 100	
ÁFA27%:						2 350 917	
Pinceveszély elhárítás összesen bruttó:						11 058 017	

ÚTKÁROK HELYREÁLLÍTÁSA

Sorszám	Tétel/munkanem megnevezése	Mennyiség	Mérték egység	Egységár (Anyag)	Egységár (munkadíj)	Nettó költés (anyag)	Nettó költés (munkadíj)
1	Útpadka helyreállítása zúzottkő terítéssel, tömörítéssel, 20 cm vastagságban, M45 mechanikai stabilizációval	2	m3	19 000	10 000	38 000	20 000
2	Humusztérítés 5 cm vastagságban, füvesítéssel	10	m2	1 750	1 500	17 500	15 000
Útkárok helyreállítása összesen nettó:						55 500	35 000
						90 500	
ÁFA27%:						24 435	
Útkárok helyreállítása összesen bruttó:						114 935	

Mindösszesen nettó:	8 797 600
ÁFA27%:	2 375 352
Mindösszesen bruttó:	11 172 952

GEO team
Kutatói és Vállalkozási Kft.
3300 Eger, Kertész út 146.
Adószám: 11164607-2-10

.....
aláírás

Eger, 2026.03.06.

KÖLTSÉGVETÉSI KIÍRÁS

MOGYORÓSBÁNYA

Fő u. 57. sz. ingatlan előtti 565/30 hrsz. önkormányzati tulajdonú közterületen történt ismeretlen pincebeszakadás helyreállítása
EBR42: 657 468

PINCEVESZÉLY ELHÁRÍTÁS

Sorszám	Tétel/munkanem megnevezése	Mennyiség	Mérték egység	Egységár (Anyag)	Egységár (munkadíj)	Nettó költség (anyag)	Nettó költség (munkadíj)
1	Terület lezárása	10	m	11 300	11 900	113 000	119 000
2	Mobil illemhely kihelyezése	1	hó	0	38 800	0	38 800
3	Szakfelügyelet a közműszolgáltatóktól	5	alk	0	45 500	0	227 500
4	Felvonulás, Ideiglenes energia-, vízellátás; munkagépek helyszínre szállítása	1	0	0	192 000	0	192 000
5	Légtelenítő fúrások mélyítése Ø 110 mm méretben	8	fm	4 700	16 200	37 600	129 600
6	Aknahajtás keretácsolattal, ácsolatok visszarablásával	4	fm	166 500	252 000	666 000	1 008 000
7	Feltáró vágat készítése trapézácsolattal (előirányzat)	3	fm	154 500	218 000	463 500	654 000
8	Átboltozódott laza omladék eltávolítása gépi erővel, járműre rakással	16	m ³	0	13 300	0	212 800
9	Közművezeték védőcsöbe helyezése (előirányzat)	2	m	10 800	22 000	21 600	44 000
10	Injektáló csővezeték kiépítése	1	ktg	47 000	45 500	47 000	45 500
11	Habbeton tömedékelés készítése szivattyús anyaglejuttatással (előirányzat)	56	m ³	46 200	26 800	2 587 200	1 500 800
12	H-25 záróinjektálás készítése szivattyús anyaglejuttatással (előirányzat)	5	m ³	122 000	72 000	610 000	360 000
13	Akna- és vágathajtásból kitermelt föld elszállítása depóniára (fellazult állapot)	24	lm ³	0	9 400	0	225 600
Pinceveszély elhárítás összesen nettó:						4 545 900	4 757 600
						9 303 500	
ÁFA27%:						2 511 945	
Pinceveszély elhárítás összesen bruttó:						11 815 445	

ÚTKÁROK HELYREÁLLÍTÁSA

Sorszám	Tétel/munkanem megnevezése	Mennyiség	Mérték egység	Egységár (Anyag)	Egységár (munkadíj)	Nettó költség (anyag)	Nettó költség (munkadíj)
1	Útpadka helyreállítása zúzottkő terítéssel, tömörítéssel, 20 cm vastagságban, M45 mechanikai stabilizációval	2	m3	13 100	11 000	26 200	22 000
2	Humuszterítés 5 cm vastagságban, füvesítéssel	10	m2	1 400	1 300	14 000	13 000
Útkárok helyreállítása összesen nettó:						40 200	35 000
						75 200	
ÁFA27%:						20 304	
Útkárok helyreállítása összesen bruttó:						95 504	

Mindösszesen nettó:	9 378 700
ÁFA27%:	2 532 249
Mindösszesen bruttó:	11 910 949

HABBETON KFT
 3300 Eger, Vasút út 8.
 Bsz.: 12033007-01566719-00100004
 Adószám: 11169987-2-10

.....
aláírás

Kelt: Eger 2026. márcus 06

Iktatószám: ÖGFVIS/360-2/2025-KTM

A Közigazgatási és Területfejlesztési Minisztérium vis maior esemény támogatására kiadja az alábbi

TÁMOGATÓI OKIRATOT

1. A Közigazgatási és Területfejlesztési Minisztérium (székhelye: 1054 Budapest Akadémia utca 3.; képviseli: dr. Dukai Miklós önkormányzati államtitkár; törzskönyvi azonosító száma [PIR]: 849278; adószáma: 15849272-2-41), mint támogató (a továbbiakban: Támogató) rögzíti, hogy a Mogyorósbánya Község Önkormányzata, mint támogatott, (a továbbiakban: Támogatott) a vis maior támogatás felhasználásának részletes szabályairól szóló 9/2011. (II. 15.) Korm. rendelet (a továbbiakban: Rendelet) alapján elektronikus úton 657468 ebr42 azonosító számon vis maior eseményt jelentett be 2025. július 17. napján az ebr42 önkormányzati információs rendszerben (a továbbiakban: ebr42 rendszer).

2. A Rendelet 7. § (1) bekezdése szerinti jelen okiratban a Támogató a Támogatottat a benyújtott pályázata alapján a ÖGFVIS/360-1/2025-KTM iktatószámú, 2025. december 16. napján kelt miniszteri döntésnek megfelelően a felmerült költségek finanszírozására 9 837 000,- Ft, azaz kilencmillió-nyolcszázharminchétezer forint vissza nem térítendő támogatásban (a továbbiakban: támogatás) részesíti.

3. A miniszteri döntés alapján támogatott tevékenység:

	Támogatás (az el leg összegét tartalmazza, Ft)	Támogatási mérték (%)
Védekezés:	0	0,00
Helyreállítás:	9 837 000	89,76
Összesen:	9 837 000	

A támogatott tevékenység részletezését az ebr42 rendszerben található 6. számú melléklet tartalmazza.

4. Az államháztartásról szóló 2011. évi CXCV. törvény (a továbbiakban: Áht.) 48/A. § (2) bekezdése alapján jelen támogatási jogviszony a támogatói okirat közzétételével jön létre. Jelen okirat a kötelezettségvállaló elektronikus aláírásával egyidejűleg legkésőbb hivatalosan közzétételre kerül. Jelen okirat hatálya a jelen okiratból eredő valamennyi kötelezettség a Támogató és Támogatott általi maradéktalan teljesítéséig áll fenn.

5. A Támogató a Támogatott részére a támogatott tevékenység megvalósításához szükséges forrást a központi költségvetési törvény 1. melléklet, IX. Helyi önkormányzatok támogatásai fejezet 3. A helyi önkormányzatok felhalmozási célú kiegészítő támogatásai cím (3. melléklet 3.1. Vis maior támogatás jogcím, ÁHT: 209434) elnevezésű elírányzata terhére biztosítja.

6. Döntés indoklása: Mogyorósbánya Község Önkormányzata pincebeszakadás helyreállítása miatt nyújtott be vis maior pályázatot. Az elzetes helyszíni vizsgálatot végző bizottság az eseményt vis maior eseménynek minősítette. A helyszíni jegyzőkönyvben foglaltak alapján 2025. július 13-án a nagy mennyiségű csapadék hatására a F u. 57. számú eltt a 565/30 hrsz-ú közúthoz tartozó útpadka több méter hosszan megsüllyedt és egy helyen beszakadt. A Pince- és Partfalveszély-Elhárítási Szakértői Bizottság Szakértői véleményében megállapította, hogy az érintett területen egy 80*30 cm felületű, 60-70 cm mély beszakadás látszik. A beszakadásban oldalirányú további rések láthatóak, amelyeket követni a részletes feltárás hiányában nem lehet. Valószínűsíthető, hogy egy, az '50-es években feltöltött pinceág szakadhatott fel. A szakadási kúrtban a feltöltés nyomai láthatóak, pinceboltív nem volt kivehető. Csapadékos időben a károsodás fokozódhat, ami az úton való közlekedés, valamint a közmelegbiztonságát veszélyeztetheti, ezért a kárelhárítás indokolt. A Bizottság a vis maior kérelmet a támogatásra javasolja. A szakértői Munkaszaki szakvéleményében az üreg feltárását, cementhabarccsal történő tömését, valamint az érintett padka helyreállítását javasolja. A pályázati dokumentáció alapján megállapítható, hogy a pályázatban szereplő munkaszaki tartalom összhangban van a helyszíni szemlén megállapítottakkal, a helyreállítási költségek megfelelnek a Rendelet

el írásainak. Felhívom az önkormányzat figyelmét a helyreállítás során a helyszín és a feltárás mértékének hitelt érdemlő bizonyítására szolgáló, helyileg jól beazonosítható fényképfelvételek készítésének szükségességére, illetve a felhasznált anyag mennyiségérő dokumentáció készítésére, melyek kerüljenek csatolásra a támogatási összeg lehívása során a szakértői vélemény alapján engedélyezett műszaki tartalmak igazolására. A kincstár véleményével egyetértésben az elismert helyreállítási költségek 90%-os intenzitással támogathatók [Rendelet 7. § (2) bekezdés b) pontja alapján jogcímenként ezer forintra kerekítve], tekintettel a Rendelet 5. § (2) bekezdés c) pontjára, mely szerint az önkormányzat teljesíti képességét a felmerült károk helyreállítása jelentősen meghaladja, feltéve, hogy a vis maior esemény rövid időszakon belül ismétlődő természeti vagy időjárási csapások következményeként alakult ki.

7. A helyreállítási költségekre jóváhagyott támogatás a Magyar Államkincstárhoz (a továbbiakban: Kincstár) 2026. december 16. napjáig benyújtott, a teljesítést igazoló számla vagy egyéb teljesítést igazoló dokumentum alapján – el leg igénybevétele esetén az el leg felhasználásával történő elszámolást követően – teljesítésarányosan vehet igénybe. A helyreállításhoz kapcsolódó támogatást a Támogató utalványozása alapján a Kincstár folyósítja a Támogatott fizetési számlájára.

8. A megítélt támogatással való elszámolás és az ellenőrzés szabályait a Rendelet 8. §-a tartalmazza. Ennek értelmében a Támogatott a támogatás felhasználásáról legkésőbb a miniszteri döntést követő 12 hónapon belül, de legkésőbb 2026. december 16. napjáig a Rendelet 8. melléklet A) része szerinti adatlap, továbbá a Rendeletben rögzített dokumentumok, a számvitelről szóló 2000. évi C. törvény 167. § (1) és (3) bekezdése szerinti tartalmi és alaki követelményeknek megfelelő számlák, bizonylatok ebr42 rendszerbe feltöltött hitelesített másolataival köteles elszámolni a Kincstár felé. A számlák eredeti példányára a Támogatott köteles rávezetni a Rendelet 7. § (3) bekezdésének megfelelően az ebr42 rendszerben lévő pályázathoz tartozó igénylésazonosítót, valamint „a vis maior támogatás terhére elszámolva” záradékot. A Támogatott a vis maior támogatás tekintetében általános forgalmi adó levonására nem jogosult.

9. Az elszámolási határidő módosítására egy alkalommal, legfeljebb az elszámolás benyújtására meghatározott határidő 24 hónapra történő megváltoztatásával van lehetőség a Rendelet 8. § (3) bekezdésében rögzített feltételek legalább egyikének fennállása esetén.

10. A támogatás felhasználására kizárólag a Támogatott jogosult, a támogatás felhasználásának jogát tovább nem ruházhatja, az nem engedményezhető.

11. A Támogatott 8 napon belül tájékoztatja a Támogatót minden olyan, a jelen okiratban szereplő adatban, illetve egyéb körülményben bekövetkezett változásról, amely érdemben érinti a Támogatott tevékenység teljesítését, eredeti céljának megvalósulását.

12. A Támogatott köteles a támogatást elkülönítetten kezelni és a felhasználásról ellenőrizhető, naprakész nyilvántartást vezetni, a támogatás elszámolásáról gondoskodni.

13. A támogatás összegét a Támogatott kizárólag a 3. pontban meghatározott tevékenység érdekében, a vonatkozó jogszabályoknak megfelelően használhatja fel. A Támogatott vállalja, hogy a támogatás felhasználása során érvényesíti a vonatkozó államháztartási, számviteli jogszabályokat, az adóügyi és társadalombiztosítási elírásokat, valamint a közbeszerzésekről szóló 2015. évi CXLI. törvény (a továbbiakban: Kbt.) és a közpénzekből nyújtott támogatások átláthatóságáról szóló 2007. évi CLXXXI. törvény, továbbá a jelen okirat elírásait.

14. A Támogatott a támogatás felhasználása során a támogatás terhére a kétszázezer forint értékhatárt meghaladó értékű áru beszerzésére vagy szolgáltatás megrendelésére irányuló szerződést kizárólag írásban köthet. Írásban kötött szerződésnek minősül az elküldött és visszaigazolt megrendelés is. Az írásbeli alak megsértésével kötött szerződés teljesítése érdekében történt kifizetés összege a támogatott tevékenység költségei között nem vehető figyelembe.

15. A Támogatott köteles a támogatás felhasználása során – ha ennek a Kbt. szerinti feltételei fennállnak – közbeszerzési eljárást lefolytatni.

16. Amennyiben a Támogatott az elszámolás benyújtását elmulasztja, a Rendelet 8/A. § (3) bekezdése szerint a Kincstár ellen rzesét követ en a támogatás visszafizetésér l határozattal dönt. Az elszámolás benyújtására meghatározott határid k elmulasztása esetén igazolási kérelemnek nincs helye.

17. A Támogatott tudomásul veszi, hogy ha a támogatás felhasználása jogszabálysért , jogosulatlan vagy nem rendeltetésszer , a jogosulatlanul igénybe vett támogatás összegét kamatokkal növelt mértékben köteles visszafizetni. Az ügyleti és a késedelmi kamat mértéke és számítása tekintetében az államháztartásról szóló törvény végrehajtásáról szóló 368/2011. (XII. 31.) Korm. rendelet (a továbbiakban: Ávr.) 98. §-át kell megfelele n alkalmazni.

18. A jogosulatlanul igénybe vett támogatás visszafizetésének elmulasztása esetén – kivéve a Rendelet 8/A. § (6) bekezdésében szabályozott részletfizetési kedvezmény nyújtása – a visszafizetési határid lejártát követ 15 napon belül a Kincstár a Támogatott fizetési számlája ellen beszedési megbízást nyújt be.

19. A Támogatott tudomásul veszi, hogy ha a korábbi pályázatához kapcsolódóan, ugyanarra a költségvetési évre vonatkozó támogatási döntésb l ered en visszafizetési kötelezettsége áll fenn, a visszafizetési kötelezettség teljesítéséig az újonnan megítélt támogatás folyósítása felfüggesztésre kerül, továbbá, hogy a miniszter a pályázat elbírálását, valamint a már megítélt támogatás folyósítását felfüggesztheti, ha a pályázatban szerepl védekezési vagy helyreállítási munkálatokkal kapcsolatban valamely hatóság szabálysértés vagy b nceselemény elkövetésének gyanúja miatt hatáskörében eljárást indít.

20. A Támogatott tudomásul veszi, hogy a Rendelet 7. § (7) bekezdése alapján a támogatásról hozott miniszteri döntés ellen fellebbezés benyújtására nincs lehet ség.

21. A Támogatott köteles a támogatás felhasználásának, illetve a felhasználás megvalósulásának ellen rzését a Támogató, továbbá minden olyan szervezet és hatóság részére lehet vé tenni, melyeket erre jogszabály jogosít, illetve kötelez. Köteles továbbá az ellen rzésre feljogosított szervek megkeresésére az ellen rzés lefolytatásához szükséges tájékoztatást és segítséget megadni, a kért dokumentumokat rendelkezésre bocsátani, a helyszíni ellen rzést lehet vé tenni.

22. A Támogatott köteles a támogatási iratokat, valamint a támogatási összeg felhasználását alátámasztó bizonylatokat teljes kör en a mindenkori iratkezelési szabályoknak megfelele n kezelni, és a támogatás elszámolását követ 10 naptári évig hiánytalanul meg rizni.

23. A támogatói okiratban nem szabályozott kérdésekben a Rendelet, az Áht., az Ávr, a Polgári Törvénykönyvr l szóló 2013. évi V. törvény, valamint a vonatkozó jogszabályok el írásait kell alkalmazni.

24. A pályázat, a pályázathoz és a támogatói okirathoz mellékelte dokumentumok, az okirat kiadásának feltételeként meghatározott dokumentumok, a Rendelet 4. § (3) bekezdése szerinti kötelez mellékletek a jelen okirat elválaszthatatlan részét képezik, és a Támogatóra, valamint a Támogatottra kötelez érvény ek, ha azok fizikai értelemben jelen okirathoz nem is kerültek csatolásra. Ezek a dokumentumok együtt olvasandók és értelmezend k, egymást kiegészítik és kölcsönösen magyarázzák, de mindennem értelemezés során els dlegesen a támogatói okirat rendelkezései az irányadóak. A Támogatott jelen okiratban foglaltakat magára nézve kötelez érvény nek fogadja el.

25. A központi költségvetés IX. fejezetébe sorolt el írányzatokra vonatkozó kötelezettségvállalás, ellenjegyzés, teljesítés igazolása, érvényesítés, utalványozás ideiglenes rendjér l szóló 7/2024. (II.8.) KTM utasítás 3. §-ában foglaltak alapján a támogatás kötelezettségvállalására az önkormányzati államtitkár jogosult.

26. Jelen okirat elektronikusan az ebr42 rendszerben kerül kiadásra a Támogatott részére, a Kincstár részére, valamint a Támogató Irattára részére.

dr. Dukai Miklós

önkormányzati államtitkár
Közigazgatási és Területfejlesztési Minisztérium

Pénzügyi ellenjegyzés:

Záradék:

Bába Karola

f osztályvezet

Önkormányzati Gazdasági
F osztály

Közigazgatási és
Területfejlesztési Minisztérium

Budapest, 2025. december 11.

Mellékletek:

- a Rendelet szerinti dokumentumok

Jelen Támogatói Okirat a JSZPF/8-2/2025.-KTM iktatószámú, 2025. 01. 22. napján jogi ellen rzéssel ellátott és 2025. 01. 22. napján jóváhagyott támogatói okirat-minta alapján készült.